

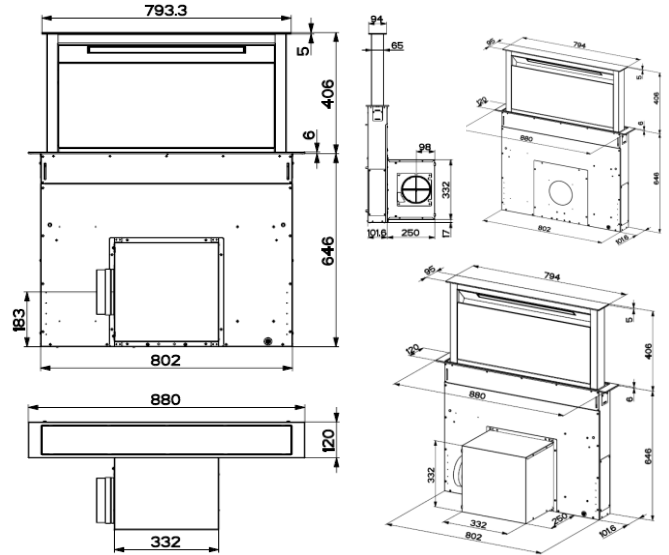

Vol	IEC 61591	Pres. Max	Watt	dB(A) IEC 60704-3
I	220	200	60	45
II	380	365	120	57
III	450	410	145	61
IV	530	450	185	65
Int	710	480	275	70



CODE PLANA BL

ชื่อ เครื่องดูดควันชนิดดูดอากาศลงใต้ท็อปเฟอร์นิเจอร์ ขนาดกว้าง 90 ซม METRIX รุ่น PLANA BL ราคา **฿96,000.00**

Name METRIX 90 CM GLASS AND STAINLESS STEEL DOWN DRAFT HOOD Mod.PLANA BL

คุณสมบัติ

- มอเตอร์ขนาดใหญ่ 1 ตัว ขนาด 275 วัตต์.
- ควบคุมด้วยระบบอิเล็กทรอนิกส์.
- มีแผง Perimeter เป็นกระจกดำ.
- กำลังดูดอากาศสุทธิสูงสุด 710 ลูกบาศก์เมตร/ชั่วโมง(EN 61591).
- ปรับระดับความแรงได้ 4 ระดับ,ระดับแรงพิเศษ Intensive 10 นาที.
- มีระบบตั้งเวลาปิดเครื่องอัตโนมัติ 30 นาที.
- มีระบบระบายอากาศภายในห้องครัวอย่างช้าๆ เพื่อเพิ่มอากาศสะอาดในห้องครัว ตั้งเวลาได้ 24 ชั่วโมง.
- มีสัญญาณแจ้งเตือนเมื่อถึงเวลาทำความสะอาดฟิลเตอร์กรองไอน้ำมันหรือฟิลเตอร์กรองกลิ่น.
- ระดับเสียงดังสุด IEC 60704-3 : 70 dB(A) .
- ไฟส่องสว่างแบบ LED.
- ควรติดตั้งกับตู้ครัวที่มีความลึกอย่างน้อย 80 ซม.

Product Feature

- 1 high performance motor : 275 W.
- Electronic Touch Control.
- Perimeter Extraction.
- Net extraction rate 710 m³/h.(EN 61591)
- 4 speeds,with intensive speed 10 minutes.
- Automatic delayed swithing off 30 minutes.
- Electronic room comfort mode slowly ventilates the air from the kitchen,24 hour timer.
- Filter saturation alarm - Warns you when it is time to clean the anti-grease filter or substitute the anti-odour filter.
- Max noise level IEC 60704-3 : 70 dB(A).
- LED light.
- Down draft installation built in depth min 80 cm.

ข้อมูลทางเทคนิค

- ขนาด : กว้าง x ลึก x สูง : 88.0 x12.0 x 65.2-105.2 ซม.
- ขนาดเจาะ : กว้าง x ลึก : 80.2 x10.2 ซม.
- ใช้ท่อนำอากาศออกขนาด : 150 มม.
- อัตราการกินไฟสูงสุด : 290 วัตต์,220 โวลท์,50 เฮิร์ต.
- ต้องต่อสายดินและมีเบรกเกอร์ควบคุม.

Technical Data

- Dimension : W x D x H : 88.0 x 12.0 x 65.2-105.2 cm.
- Dimension built-in : W x D : 80.2 x 10.2 cm.
- Air outlet : 150 mm.
- Nominal power : 290 W,220V,50Hz.
- The Appliance must be grounded.