

# MEX



ได้รับการรับรองมาตรฐาน  
IEC STANDARD  
จากสถาบัน TUV SUD

## WATER HEATER CUBE 5E (DMB)

INSTANT WATER HEATER  
5100W | สี METALLIC BLACK

EAN  
8858787034983

PRICE  
THB 9,200.-

Unit price in THB is  
inclusive of 7% VAT.

### คุณสมบัติ

- เครื่องทำน้ำอุ่น ชนิด 5,100 วัตต์
- วัสดุของเครื่องทำจาก พลาสติก ABS
- หม้อต้มน้ำทองแดงขนาดใหญ่ เนื้อหนา 1.0 มม.
- SMART ELECTRONIC CONTROL ใช้งานได้ง่ายดาย ด้วยระบบสัมผัส ให้คุณปรับระดับอุณหภูมิได้ตามต้องการ ตั้งแต่ 32-48 องศา พร้อมเปิด-ปิดเครื่องได้ง่ายเพียงปลายนิ้วด้วยจอแสดงผล LED
- มี M-MEMORIES บันทึกการตั้งค่าการอาบน้ำ ได้ 3 ช่อง ความจำ
- ใช้ HALL EFFECT SENSOR ที่ตรวจจับการไหลเวียนของน้ำได้ละเอียด แม่นยำ และทำงานที่แรงดันน้ำต่ำกว่า
- ด้วยระบบ THERMISTER ที่สามารถตรวจจับความผิดปกติของอุณหภูมิของน้ำได้อย่างรวดเร็ว แม่นยำ
- ระบบ ELCB ที่ตัดไฟเมื่อไฟรั่วเพียง 15 มิลลิแอมป์ ภายใน 0.1 วินาที
- ระบบตรวจสอบการต่อสายดินและสายไฟ พร้อมแจ้งเตือนด้วยเสียงและสัญญาณไฟกระพริบหากผิดปกติ
- มาตรฐานระดับชั้นการป้องกันน้ำ IP25

### ISOMETRIC VIEW

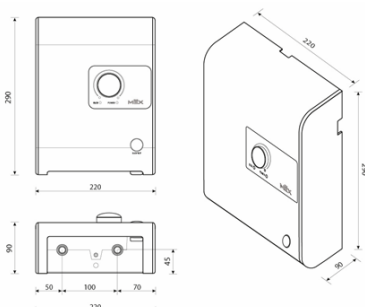

### ข้อมูลเฉพาะ

#### ข้อมูลสินค้า

ขนาดสินค้า	กว้าง 220 x ยาว 92 x สูง 290 มม.
น้ำหนักสินค้า	1.9 กิโลกรัม

#### ข้อมูลบรรจุภัณฑ์

ขนาดบรรจุภัณฑ์	กว้าง 320 x ยาว 150 x สูง 650.5 มม.
น้ำหนักสินค้ารวมกล่อง	3.5 กิโลกรัม

#### ข้อมูลทางด้านไฟฟ้า

อัตราการกินไฟ	5,100 วัตต์
แรงดันไฟฟ้า/กระแสไฟฟ้า	220-240 โวลต์, 50 เฮิร์ต, 23.18 แอมป์

#### ข้อมูลการติดตั้ง

ลักษณะการติดตั้ง	ติดบนผนัง
ขนาดเบรกเกอร์	25 แอมป์ ขึ้นไป
ขนาดสายไฟ	3 x 4.0 ตร.มม (THW)
แรงดันน้ำต่ำสุด-สูงสุด	0.2 บาร์ - 2.8 บาร์
อัตราการไหลของน้ำ	3.5 ลิตร/นาที

#### อุปกรณ์เสริมและการรับประกันสินค้า

- ฝักบัวสีดำ ปรับสายนํ้าได้ 5 ระดับ สายฝักบัวสีดำ 1 เส้น สายนํ้าดีสีตาขาเข้า 1 เส้น พร้อมราวสไลด์และถาดวางสบู่สีดำ
- รับประกันสินค้า 2 ปี
- รับประกันหม้อต้ม 5 ปี
- ชุดอุปกรณ์เสริม (ฝักบัว, สายน้ำ) รับประกัน 6 เดือน

#### มาตรฐานสินค้า

- ได้รับการรับรองมาตรฐาน มอก.1693-2547 จาก TISI
- ได้รับการรับรองมาตรฐาน IEC STANDARD จากสถาบัน TUV SUD - IEC 60335-1 และ IEC 60335-2-35

**PEN K**

PEN K INTERTRADING CO.,LTD.  
Kitchen Appliances Business Unit

Showroom  
+66 2 714 0785-6  
contract@penk.co.th

Sales and Marketing  
+66 2 493 6565  
contact2@penk.co.th

Service Center  
+66 2 493 6565  
service2@penk.co.th

www.mexappliance.com  
mexappliance  
@mexappliance